



HELI
LIFTING THE FUTURE

1-3.5t

Seria H3

Spalinowy wózek widłowy (Euro V)

STAGE V



HELI
LIFTING THE FUTURE



AUTORYZOWANY IMPORTER

Blachdeker sp. z o.o.

ul. Myślenicka 43, 32-031 Mogilany

NIP 944-22-777-20 | tel. +48 12 26 57 427 | sklep@paleciaki.info

www.paleciaki.info



WYSOKA JAKOŚĆ HELI H3

Prezentujemy serię H3 – innowacyjne wózki spalinowe, które spełniają najwyższe wymagania norm emisji spalin EURO V. Wdrożenie serii H3 wynika z dążenia do zapewnienia klientom HELI, produktów najwyższej jakości oraz realizacji długofalowej wizji przedsiębiorstwa.

Dla firmy HELI, seria H3 stanowi punkt kulminacyjny oraz kluczowy etap na drodze do zdobycia mistrzostwa w projektowaniu i produkcji wózków widłowych. Zaangażowanie w procesy rozwoju produktów doprowadziło do stworzenia zaawansowanej serii H3, która wyróżnia się wysokim poziomem komfortu jazdy, ekologicznymi rozwiązaniami, niespotykaną wygodą, niezawodnością, łatwą konserwacją, doskonałą wydajnością pracy oraz długą żywotnością.

Model silnika:

XINCHAI 3E22YG51(Diesel)

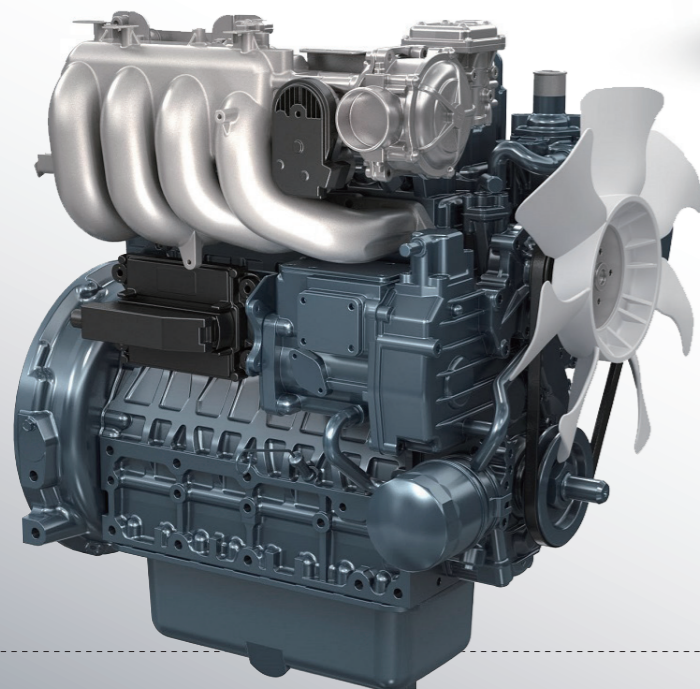

Model silnika:

KUBOTA V2403(Diesel)
KUBOTA V2607(Diesel)
KUBOTA WG2503(GAS/LPG)
GCT GK25(GAS/LPG)



Wózki z serii H3 są wyposażone w szereg rozwiązań przyczyniających się do ochrony środowiska, w tym silniki EURO V.

- Silniki diesla KUBOTA V2403 (EURO V) oraz XINCHAI 3E22YG51 (EURO V) wyposażono w system Common Rail oraz układ oczyszczania spalin DOC+DPF.
- Silniki LPG KUBOTA WG2503 (EURO V) oraz GCT GK25 (EURO V) z systemem Common Rail wykorzystują 3 technologie oczyszczania spalin.

Bezpieczeństwo i niezawodność

W celu zapewnienia najwyższego poziomu bezpieczeństwa pracy, firma Heli nieustannie udoskonala oferowane wózki widłowe.



▪ Zapadkowy hamulec postojowy

▪ Korek wlewu typu samochodowego

▪ Elastyczna dwuwargowa uszczelka

Ulepszony system OPS (Operator Presence System)

System wykrywania operatora

W przypadku, gdy podczas pracy urządzenia operator zmienia prawidłową pozycję bez zwolnienia pedału przyspieszenia, system automatycznie odetnie zasilanie, w celu zapewnienia bezpieczeństwa pracy.

System LHS

Urządzenia z serii H3 zostały również wyposażone w nowoczesny system LHS (Load Handling System), który znacząco wpływa na bezpieczeństwo i komfort pracy operatora.

Ostrzeżenie o hamulcu postojowym

W przypadku, gdy wózek nie został wyłączony, a hamulec postojowy nie został zaciągnięty, operator zostanie poinformowany sygnałem dźwiękowym.

Bardziej wydajny system chłodzenia

- Zastosowanie blokady dopływu gorącego powietrza, nowoczesnej chłodnicy, tłumika o średnicy 60 mm oraz m.in. ulepszonego kanału doprowadzania ciepła, znacząco wpływa na lepszą wydajność chłodzenia oraz gwarantuje niezawodną eksploatację w ciężkich warunkach pracy.
- Układ hydrauliczny zastosowany w wózkach serii H3 opiera się na efektywnej technologii o minimalnym poziomie strat, gdzie zastosowano nowoczesny układ przewodów hydraulicznych i uszczelek.

Środki bezpieczeństwa

- Wózki widłowe z serii H3 są wyposażone w system ostrzegania o niezapiętym pasie operatora.

Kluczowe komponenty

- Dzięki zoptymalizowanej konstrukcji komponentów, w tym ramy, masztu i klatki ochronnej operatora, wózki z serii H3 cechują się wyższym poziomem ogólnego bezpieczeństwa i niezawodności.

Nowa klatka ochronna operatora

- Zastosowana nowa klatka ochronna operatora zapewnia bezpieczeństwo podczas pracy wózkiem.

Odlewana oś

- Najbardziej narażone na zużycie części wózków są zabezpieczone przed wodą i kurzem, co przyczynia się do wydłużenia okresów konserwacji. Zastosowanie odlewanych osi pozytywnie wpływa na udźwig wózka i pozwala na zastosowanie bardziej kompaktowej konstrukcji.



Łatwa konserwacja

Łatwa konserwacja, która sprzyja utrzymaniu optymalnego stanu kluczowych części i kompletności wózka, a także zapewnia bezpieczeństwo i efektywność pracy, jest kluczową cechą wózków Heli z serii H3.

Duży kąt otwierania pokrywy silnika

- Siłowniki pokrywy silnika zapewniają szeroki kąt otwarcia i bardzo łatwy dostęp do wszelkich czynności serwisowych.
- Kąt otwarcia pokrywy silnika wynoszący 80° zapewnia dużo miejsca do przeprowadzania kontroli i konserwacji, co gwarantuje wygodę i efektywność prac konserwacyjnych.



■ Chłodnica Heli



■ Zbiornik płynu hamulcowego

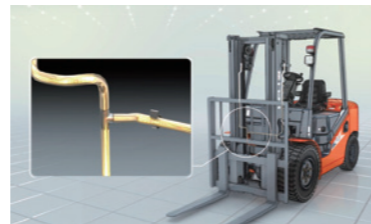

■ Przewody hydrauliczne masztu Heli

Automatyczna regeneracja filtra cząstek stałych

- Silnik typu diesel, zgodny z normą Euro V, wyposażony jest w automatyczną funkcję regeneracji filtra DPF. W przypadku wózków z silnikiem diesla, wyświetlacz informuje operatora o poziomie zapelnienia filtra, co ułatwia przeprowadzanie konserwacji. Silnik zapewnia pełną moc podczas automatycznej regeneracji, bez konieczności przejścia wózka w tryb serwisowy. Proces regeneracji można przerwać w dowolnym momencie. Czas pomiędzy czyszczeniami filtra DPF został wydłużony z 3000 do 6000 godzin.

Niskie koszty utrzymania

- Jako oficjalny dystrybutor producenta Heli, firma Blachdeker sp. z o.o. dysponuje bezpośrednim dostępem do części zamiennych i eksploatacyjnych.
- Zastosowane uniwersalne konstrukcje wózków z serii H3, sprzyjają niskim kosztom konserwacji.

Świetna wydajność pracy

Wózki widłowe Heli H3 oferują wysoką wydajność w różnorodnych branżach, w tym m.in. logistyki oraz przemysłu ciężkiego. Dzięki zastosowaniu nowoczesnych rozwiązań konstrukcyjnych, wózki są przygotowane do pracy w ciężkich warunkach eksploatacyjnych.

Wyjątkowa manewrowość

- Małe gabaryty wózków widłowych z serii H3, znacząco ułatwiają manewrowanie w miejscach o ograniczonej przestrzeni roboczej. Mały promień skrętu umożliwia eksploatację urządzenia w wąskich alejkach magazynowych.

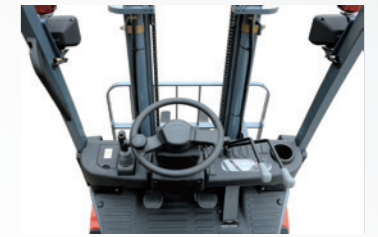

Eksploatacja w niskich temperaturach

- Urządzenia są przystosowane do pracy w warunkach -25°C.

Pojemne akumulatory

- Aby zapewnić wysoką dyspozycyjność wózków, zostały one wyposażone w pojemne akumulatory rozruchowe.



Z troską o środowisko

Zastosowane ekologiczne jednostki napędowe spełniają europejskie normy spalin. Nowsze silniki gwarantują również cichszą pracę, z znacznie ograniczonymi drganiami.

Amortyzowana kabina

- W pełni amortyzowana i kabina zapewnia komfort operatora, potrzebny do wielogodzinnej obsługi wózka. Szczelna, w pełni zamknięta kabina skutecznie eliminuje hałas.

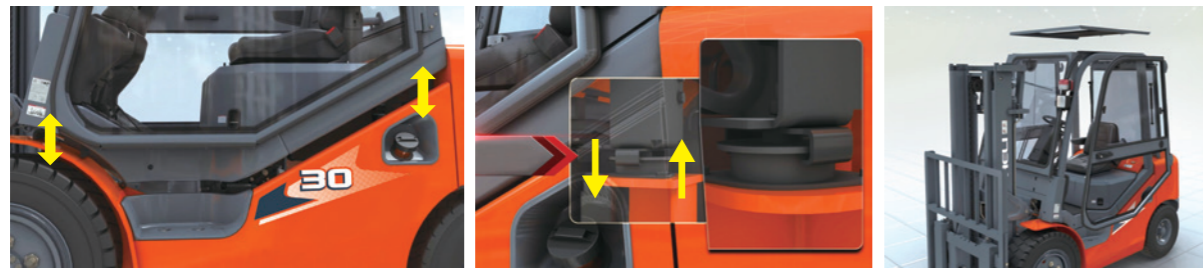

- Amortyzowana kabina
- Tłumienie drgań kabiny
- Pełna kabina

Dodatkowy zawór dławiący

- Zastosowany w układzie hydraulicznym zawór dławiący niweluje drgania maszty oraz zapobiega uderzeniu ładunku o podłoże.



- Zawór dławiący na maszcie



Komfort pracy

Ergonomiczny design, optymalna konstrukcja oraz przemyślany system sterowania umożliwiają długą, niemęczącą pracę wózkiem.

Przestrzenna kabina

- W porównaniu do wcześniejszych modeli, przestrzeń na nogi operatora została powiększona o 45%. Stopnie antypoślizgowe zostały powiększone o 30 mm.
- Lepszą widoczność operatora zapewnia nowy kształt kabiny (kabina wyższa o 80 mm).



- Schowane siłowniki przechyłu maszty
- Świetna widoczność
- Ergonomiczne ułożenie

Świetna widoczność

- W masztach typu Triplex, pole widzenia operatora zostało powiększone o dodatkowe 30 mm, a panel przedni został obniżony o dodatkowe 15 mm. W rezultacie operator dysponuje lepszą widocznością widel i transportowanego ładunku. Zoptymalizowany kształt przeciwwagi, pozwolił na powiększenie pola widzenia podczas manewru cofania wózkiem.

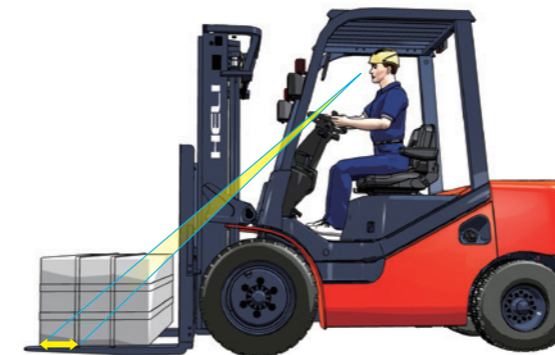

- Lepsza widoczność widel i ładunku

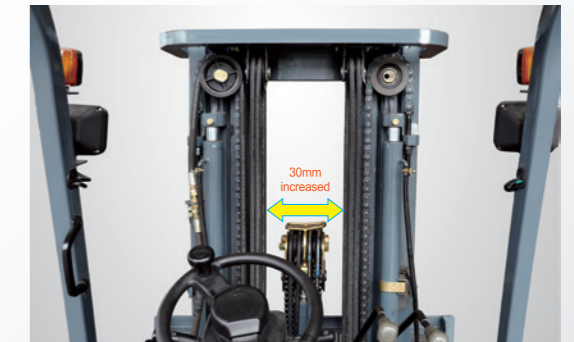

- Większe pole widzenia

Wbudowany wyświetlacz

- Operator dysponuje wbudowanym wyświetlaczem, który dostarcza informacje o kluczowych parametrach wózka.

Dodatkowy uchwyt

- Opcjonalnie wózek może zostać wyposażony w uchwyt z dostępem do sygnału dźwiękowego, który poprawia wygodę podczas cofania.

Parametry techniczne

Informacje ogólne										
1.01	Producent	HELI								
1.02	Model	CPCD10/CP(Q)YD10	CPCD15/CP(Q)YD15	CPCD18/CP(Q)YD18						
1.03	Udźwig	kg	1000	1500	1750					
1.04	Środek ciężkości	mm	500							
1.05	Typ operatora	Siedzący								
Wymiary										
2.01	Wysokość podnoszenia	H	mm	3000						
2.02	Wysokość masztu w stanie złożonym	H1	mm	1995	1995	1995				
2.03	Wysokość masztu w stanie wysuniętym	H2	mm	4014						
2.04	Wolny skok wideł	H3	mm	152	155	155				
2.05	Wysokość kabiny	H4	mm	2140						
2.06	Minimalny prześwit (pod masztem)	H5	mm	110						
2.07	Odległość od pow. fotela do do klatki ochronnej operatora	H6	mm	1018						
2.08	Całkowita długość (z widłami/ bez wideł)	(L/L')	mm	3197/2277	3201/2281	3219/2299				
2.09	Rozstaw osi	L1	mm	1450						
2.10	Całkowita szerokość	W1	mm	1070						
2.11	Rozstaw koł (przód/tył)	(W3/W2)	mm	902/928	902/928	932/928				
2.12	Zakres regulacji wideł (zew. krawędzie)	W5	mm	950/200						
2.13	Minimalny promień skrętu (zewnątrzny)	r	mm	1875	1910	1930				
2.14	Promień skrętu	Ra	mm	2011	2016	2035				
2.15	Minimalny korytarz roboczy	Ast	mm	3576	3584	3603				
2.16	Kąt pochylenia masztu	α / β	deg	6/10						
2.17	Wymiary wideł	L4xWxT	mm	770x100x32	920x100x35	920x100x35				
Waga										
3.01	Waga całkowita	kg	2540	2720	2850					
Koła i opony										
4.01	Rodzaj opon (przód/tył)	Pneumatyczne								
4.02	Rozmiar opon (przód/tył)	6.50-10-10PR/5.00-8-10PR		6.50-10-10PR/5.00-8-10PR		6.50-10-10PR/5.00-8-10PR				
Osiągi										
Model		CP(Q)YD10	CP(Q)YD15	CP(Q)YD18	CPCD10	CPCD15	CPCD18	CPCD10	CPCD15	CPCD18
Numer konfiguracji		KU1H	KU1H	KU1H	KU18H	KU18H	KU18H	XC26H	XC26H	XC26H
Max. siła uciążu (z/bez ładunku)	kN	17/7	19/7	19/7	17/7	18/7	18/7	22/8	22/8	22/8
Max. zdolność pokonywania wzniesień (z/bez ładunku)	%	40/24	40/20	40/18	40/24	40/20	40/18	48/30	45/25	44/24
Max. prędkość jazdy (z/bez ładunku)	km/h	17/18				17/17				
Prędkość podnoszenia (z/bez ładunku)	mm/s	610/650			550/605			565/585		
Prędkość opuszczania (z/bez ładunku)	mm/s	450/600								
Napęd										
Model silnika		KUBOTA WG2503			KUBOTA V2403-CE-E5B			XINCHAI 3E22YG51(Three-cylinder)		
Moc silnika	kW/rpm	Benzyna: 42.8/2600, LPG: 43.5/2600			33.6/2400			44.8/2400		
Moment obrotowy silnika	Nm/rpm	Benzyna: 163/1800, LPG: 173,7/1400			157.4/1500			210/1600-1800		
Liczba cylindrów, średnica, skok tłoka		4-88x102.4			4-87x102.4			3-94x107		
Pojemność skokowa	L	2.491			2.434			2.23		
Rodzaj silnika		Benzyna/LPG			Diesel			Diesel		
Norma emisji spalin		EU StageV / EPA/CARB Tier3			EU StageV / EPA/CARB Tier4			EU StageV		
Akumulator (napięcie/pojemność)	V/Ah	12/60			12/95			12/80		

Konfiguracje masztów seria H3 (1t / 1,5t / 1,8t)

Typ masztu	Model masztu	Max. wysokość podn.	Udźwig nominalny (środek ciężkości 500mm) (kg)			Wolny skok wideł (mm)				Wysokość (mm)				Kąt pochylenia masztu (°)	Waga całkowita (kg)				
										Wysokość (maszt złożony)		Wysokość, maszt wysunięty (mm)							
			z/bez kraty ochronnej	z/bez kraty ochronnej	z kratą ochronną	z kratą ochronną	z/bez kraty ochronnej	z/bez kraty ochronnej	z kratą ochronną	z kratą ochronną	1t	1.5-1.8t	1t		1.5-1.8t	1t	1.5t	1.8t	
Maszt Standard o szerokim polu widzenia	M200	2000	1000	1500	1800	152	155	152	155	1495	1495	2644	2644	3039	3039	6-10	2470	2650	2780
	M250	2500	1000	1500	1800	152	155	152	155	1745	1745	3144	3144	3539	3539	6-10	2510	2680	2810
	M300	3000	1000	1500	1800	152	155	152	155	1995	1995	3644	3644	4039	4039	6-10	2540	2720	2850
	M330	3300	1000	1500	1800	152	155	152	155	2145	2145	3944	3944	4339	4339	6-10	2560	2740	2870
	M350	3500	1000	1500	1800	152	155	152	155	2245	2245	4144	4144	4539	4539	6-10	2580	2750	2880
	M370	3700	1000	1500	1800	152	155	152	155	2345	2345	4344	4344	4739	4739	6-10	2590	2770	2900
	M400	4000	1000	1500	1800	152	155	152	155	2545	2545	4644	4644	5039	5039	6-10	2650	2830	2960
	M425	4250	950	1400 *1500	1650 *1750	152	155	152	155	2670	2670	4894	4894	5289	5289	+6-6 *6-12	2660	2840	2970
	M450	4500	950	1300 *1400	1550 *1700	152	155	152	155	2795	2795	5144	5144	5539	5539	+6-6 *6-12	2680	2860	2990
	M500	5000	930 *950	1000 *1350	1100 *1600	152	155	152	155	3045	3045	5644	5644	6039	6039	+6-6 *6-6	2720	2900	3030
M550	5500	*900	*1150	*1500	152	155	152	155	3345	3345	6144	6144	6539	6539	*3-6	2790	2970	3100	
M600	6000	*850	*1050	*1400	152	155	152	155	3595	3595	6644	6644	7039	7039	*3-6	2820	3000	3130	
Maszt Duplex o szerokim polu widzenia	ZM200	2000	2000	2500	3000	859	859	480	480	1495	1495	2660	2660	3039	3039	6-12	2500	2680	2810
	ZM250	2500	2000	2500	3000	1109	1109	730	730	1745	1745	3160	3160	3539	3539	6-12	2530	2710	2840
	ZM300	3000	2000	2500	3000	1359	1359	980	980	1995	1995	3660	3660	4039	4039	6-12	2570	2750	2880
	ZM330	3300	2000	2500	3000	1509	1509	1130	1130	2145	2145	3960	3960	4339	4339	6-12	2590	2770	2900
	ZM350	3500	2000	2500	3000	1609	1609	1230	1230	2245	2245	4160	4160	4539	4539	6-12	2600	2780	2910
	ZM370	3700	2000	2500	3000	1709	1709	1330	1330	2345	2345	4360	4360	4739	4739	6-12	2620	2800	2930
	ZM400	4000	1950 *2000	2350 *2500	2900 *3000	1909	1909	1530	1530	2545	2545	4660	4660	5039	5039	+6-6 *6-12	2670	2850	2980
	ZM425	4250	1900 *2000	2200 *2500	2900 *3000	2034	2034	1655	1655	2670	2670	4910	4910	5289	5289	+6-6 *6-12	2690	2870	3000
	ZM450	4500	1700 *1900	1950 *2400	2700 *3000	2159	2159	1780	1780	2795	2795	5160	5160	5539	5539	+6-6 *6-12	2710	2890	3020
	ZM500	5000	1500 *1700	1700 *2200	2450 *2650	2409	2409	2030	2030	3045	3045	5660	5660	6039	6039	+6-6 *6-6	2740	2920	3050
ZM550	5500	*1600	*2000	*2400	2709	2709	2330	2330	3345	3345	6160	6160	6539	6539	*6-6	2820	2990	3120	
ZM600	6000	*1500	*1750	*2100	2959	2959	2580	2580	3595	3595	6660	6660	7039	7039	*6-6	2850	3030	3160	
Maszt Triplex o szerokim polu widzenia	ZSM360	3600	2000	2400	2900	1259	1259	775	775	1795	1930	4155	4291	4639	4816	6-6	2680	2860	2990
	ZSM400	4000	1900	2350	2900	1394	1394	910	910	1920	2055	4555	4693	5039	5218	6-6	2710	2890	3020
	ZSM435	4350	1850 *1900	2150 *2400	2800 *2900	1509	1509	1025	1025	2045	2180	4905	5041	5389	5566	+6-6 *6-6	2730	2910	3040
	ZSM450	4500	1700 *1800	1950 *2300	2650 *2850	1559	1559	1075	1075	2095	2230	5055	5191	5539	5716	+6-6 *6-6	2740	2920	3050
	ZSM470	4700	1600 *1800	1900 *2300	2600 *2800	1629	1629	1145	1145	2160	2230	5265	5341	5749	5866	+6-6 *6-6	2750	2930	3060
	ZSM480	4800	1500 *1800	1900 *2300	2550 *2750	1659	1659	1175	1175	2195	2330	5355	5491	5839	6016	+6-6 *6-6	2760	2940	3070
	ZSM500	5000	1400 *1650	1600 *2100	2250 *2700	1759	1759	1275	1275	2295	2430	5555	5691	6039	6216	+6-6 *6-6	2780	2960	3090
	ZSM540	5400	1300 *1600	1450 *2000	2100 *2500	1884	1884	1400	1400	2420	2555	5955	6095	6439	6620	+3-6 *3-6	2810	2990	3120
	ZSM600	6000	*1400	*1700	*2050	2109	2109	1625	1625	2645	2780	6555	6693	7039	7218	*3-6	2880	3060	3190

Uwaga: udźwig oznaczony * dotyczy bliźniaczych kół przednich.

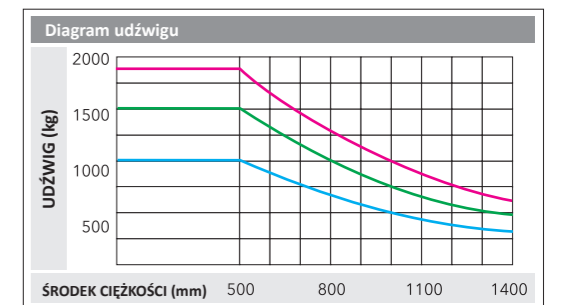
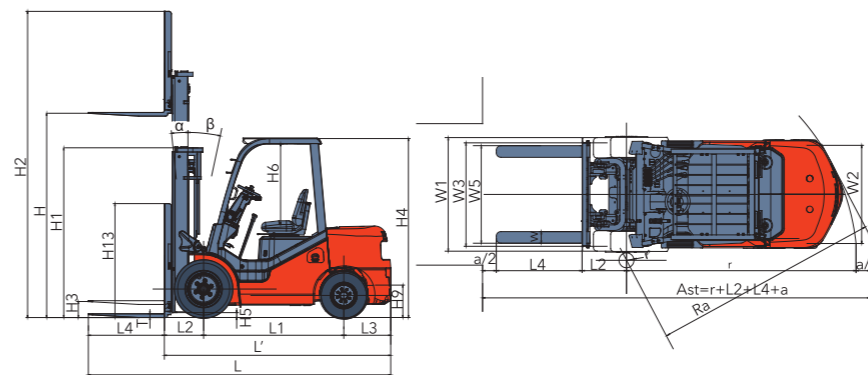

CPCD10 CPCD15 CPCD18
CP(Q)YD10 CP(Q)YD15 CP(Q)YD18

Parametry techniczne

Informacje ogólne

1.01	Producent	HELI				
1.02	Model	CPCD20 / CP(Q)YD20	CPCD25 / CP(Q)YD25	CPCD30 / CP(Q)YD30	CPCD35 / CP(Q)YD35	
1.03	Udźwig	kg	2000	2500	3000	3500
1.04	Środek ciężkości	mm	500			
1.05	Typ operatora	Siedzący				

Wymiary

2.01	Wysokość podnoszenia	H	mm	3000	3000	3000	3000
2.02	Wysokość masztu w stanie złożonym	H1	mm	2000	2000	2065	2180
2.03	Wysokość masztu w stanie wysuniętym	H2	mm	4030	4030	4245	4235
2.04	Wolny skok wideł	H3	mm	165	165	160	170
2.05	Wysokość kabiny	H4	mm	2150	2150	2170	2170
2.06	Minimalny prześwit (pod masztem)	H5	mm	115	115	135	135
2.07	Odległość od pow. fotela do do klatki ochronnej operatora	H6	mm	1030	1030	1030	1030
2.08	Całkowita długość (z widłami/ bez widel)	(L/L')	mm	3500/2580	3708/2638	3818/2748	3836/2766
2.09	Rozstaw osi	L1	mm	1650	1650	1700	1700
2.10	Całkowita szerokość	W1	mm	1150	1150	1225	1225
2.11	Rozstaw koł (przód/tył)	(W3/W2)	mm	970/970	970/970	1000/970	1000/970
2.12	Zakres regulacji wideł (zew. krawędzie)	W5	mm	1030/244	1030/244	1060/250	1060/250
2.13	Minimalny promień skrętu (zewnątrzny)	r	mm	2170	2240	2400	2420
2.14	Promień skrętu	Ra	mm	2200	2280	2380	2400
2.15	Kąt pochylecia masztu	α / β	deg	6/12	6/12	6/12	6/12
2.16	Wymiary wideł	L4xWxT	mm	920x122x40	1070x122x40	1070x125x45	1070x125x50

Waga

3.01	Waga całkowita	kg	3370	3740	4340	4700
------	----------------	----	------	------	------	------

Koła i opony

4.01	Rodzaj opon (przód/tył)	Pneumatyczne				
4.02	Rozmiar opon (przód/tył)		7.00-12-12PR/ 6.00-9-10PR	7.00-12-12PR/ 6.00-9-10PR	28x9-15-14PR/ 6.50-10-10PR	28x9-15-14PR/ 6.50-10-10PR

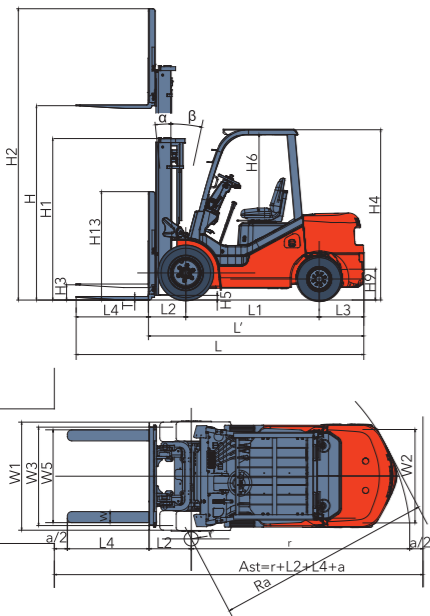

CP(Q)YD20 CP(Q)YD25 CP(Q)YD30 CP(Q)YD35
CPCD20 CPCD25 CPCD30 CPCD35

Diagram udźwigu

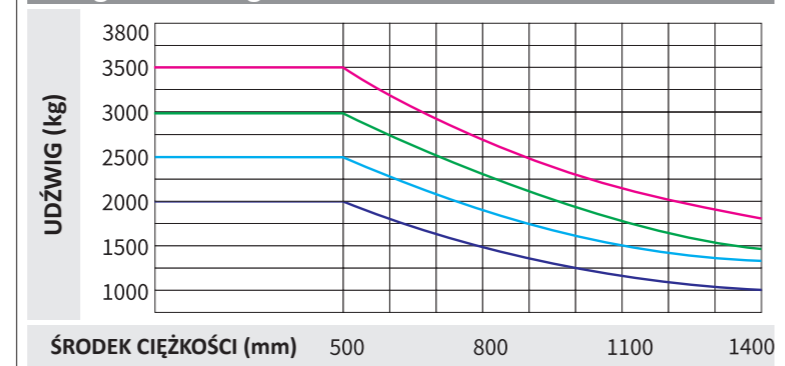

ŚRODEK CIĘŻKOŚCI (mm) 500 800 1100 1400

Osiągi							
Model		CP(Q)YD20	CP(Q)YD25	CPCD20	CPCD25	CPCD20	CPCD25
Numer konfiguracji		KU1H	KU1H	KU20H	KU20H	XC26H	XC26H
Max. siła uciągu (z/bez ładunku)	kN	24/13	24/14	20/13	20/13	25/11	25/13
Max. zdolność pokonywania wzniesień (z/bez ładunku)	%	30/26	29/22	32/25	29/23	39/28	35/24
Max. prędkość jazdy (z/bez ładunku)	km/h	17/18	17/18	17/17	17/17	17/18	17/18
Prędkość podnoszenia (z/bez ładunku)	mm/s	535/600	535/600	570/585	570/585	530/540	530/540
Prędkość opuszczania (z/bez ładunku)	mm/s	450/500	450/500	450/500	450/500	450/500	450/500
Napęd							
Model silnika		KUBOTA WG2503		KUBOTA V2403-CR-TE5B		XINCHAI 3E22YG51	
Moc silnika	kW/rpm	GAS:42.8/2600, LPG:43.5/2600		42.6/2400		44.8/2400	
Moment obrotowy silnika	Nm/rpm	GAS:163/1800, LPG:173.7/1400		195.6/1500		210/1600-1800	
Liczba cylindrów, średnica, skok tłoka		4-88x102.4		4-87x102.4		3-94x107	
Pojemność skokowa	L	2.491		2.434		2.23	
Rodzaj silnika		Benzyna/LPG		Diesel		Diesel	
Norma emisji spalin		EU StageV / EPA/CARB Tier3		EU StageV / EPA/CARB Tier4		EU StageV	
Akumulator (napięcie/pojemność)	V/Ah	12/60		12/95		12/80	

Osiągi							
Model		CP(Q)YD30	CP(Q)YD35	CP(Q)YD20	CP(Q)YD25	CP(Q)YD30	CP(Q)YD35
Numer konfiguracji		KU1H	KU1H	RC5H	RC5H	RC5H	RC5H
Max. siła uciągu (z/bez ładunku)	kN	23/15	22/16	24/13	24/14	23/15	22/16
Max. zdolność pokonywania wzniesień (z/bez ładunku)	%	28/22	18/21	30/21	29/22	28/22	18/21
Max. prędkość jazdy (z/bez ładunku)	km/h	18/19	18/19	17/18	17/18	18/19	18/19
Prędkość podnoszenia (z/bez ładunku)	mm/s	455/540	360/400	535/600	535/600	455/540	360/400
Prędkość opuszczania (z/bez ładunku)	mm/s	450/500	350/400	450/500	450/500	450/500	350/400
Napęd							
Model silnika		KUBOTA WG2503		GCT GK25			
Moc silnika	kW/rpm	GAS:42.8/2600, LPG:43.5/2600		GAS: 44/2600 LPG: 47/2600			
Moment obrotowy silnika	Nm/rpm	GAS:163/1800, LPG:173.7/1400		GAS: 168/1600 LPG: 190/1600			
Liczba cylindrów, średnica, skok tłoka		4-88x102.4		4-89x100			
Pojemność skokowa	L	2.491		2.488			
Rodzaj silnika		Benzyna/LPG		Benzyna/LPG			
Norma emisji spalin		EU StageV / EPA/CARB Tier3		EU StageV / EPA/CARB Tier3			
Akumulator (napięcie/pojemność)	V/Ah	12/60		12/60			

Osiągi								
Model		CPCD30	CPCD35	CPCD30	CPCD35	CPCD20	CPCD25	CPCD30
Numer konfiguracji		KU20H	KU20H	XC26H	XC26H	KU21H	KU21H	KU21H
Max. siła uciągu (z/bez ładunku)	kN	20/14	21/15	24/15	23/15	20/11.3	20/12	19.5/13.4
Max. zdolność pokonywania wzniesień (z/bez ładunku)	%	27/21	27/22	34/24	30/23	30/24	26/22	22/21
Max. prędkość jazdy (z/bez ładunku)	km/h	18/19	18/19	18/18	18/18	17/18	17/18	18/19
Prędkość podnoszenia (z/bez ładunku)	mm/s	480/500	430/460	470/480	440/455	565/585	565/585	480/500
Prędkość opuszczania (z/bez ładunku)	mm/s	450/550	450/550	450/550	450/550	450/500	450/500	450/550
Napęd								
Model silnika		KUBOTA V2403-CR-TE5B		XINCHAI 3E22YG51		KUBOTA V2607-CR-E5B		
Moc silnika	kW/rpm	42.6/2400		44.8/2400		38/2400		
Moment obrotowy silnika	Nm/rpm	195.6/1500		210/1600-1800		174.1/1500		
Liczba cylindrów, średnica, skok tłoka		4-87x102.4		3-94x107		4-87x110		
Pojemność skokowa	L	2.434		2.23		2.615		
Rodzaj silnika		Diesel		Diesel		Diesel		
Norma emisji spalin		EU StageV / EPA/CARB Tier4		EU StageV		Euro V / EPA T4F		
Akumulator (napięcie/pojemność)	V/Ah	12/95		12/80		12/95		

Konfiguracje masztów seria H3 (2t / 2,5t)

Typ masztu	Model masztu	Max. wysokość podn.	Udźwig nominalny (środek ciężkości 500mm) (kg)		Wolny skok wideł (mm)				Wysokość (mm)						Kąt pochyleńcia masztu (°)	Waga całkowita (kg)	
									Wysokość (maszt złożony)		Wysokość, maszt wysunięty (mm)						
					z/bez kraty ochronnej	z/bez kraty ochronnej	z kratą ochronną	z kratą ochronną	z/bez kraty ochronnej	z/bez kraty ochronnej	z kratą ochronną	z kratą ochronną	z/bez kraty ochronnej	z/bez kraty ochronnej		z kratą ochronną	z kratą ochronną
Maszt Standard o szerokim polu widzenia	M200	2000	2000	2500	150	150	150	150	1500	1500	2683	2683	3039	3039	6-10	3280	3650
	M250	2500	2000	2500	150	150	150	150	1750	1750	3183	3183	3539	3539	6-10	3330	3700
	M300	3000	2000	2500	150	150	150	150	2000	2000	3683	3683	4039	4039	6-10	3370	3740
	M330	3300	2000	2500	150	150	150	150	2150	2150	3983	3983	4339	4339	6-10	3400	3770
	M350	3500	2000	2500	150	150	150	150	2250	2250	4183	4183	4539	4539	6-10	3420	3790
	M370	3700	2000	2500	150	150	150	150	2350	2350	4383	4383	4739	4739	6-10	3430	3800
	M400	4000	2000	2500	150	150	150	150	2550	2550	4683	4683	5039	5039	6-10	3510	3880
	M425	4250	2000	2250 *2500	150	150	150	150	2675	2675	4933	4933	5289	5289	6-6 *6-10	3530	3900
	M450	4500	1950 *1950	2050 *2450	150	150	150	150	2800	2800	5183	5183	5539	5539	6-6 *6-10	3560	3930
	M500	5000	1700 *1850	1800 *2300	150	150	150	150	3050	3050	5683	5683	6039	6039	6-6 *6-10	3600	3970
M550	5500	1300 *1750	1350 *2100	150	150	150	150	3350	3350	6183	6183	6539	6539	6-6 *6-6	3700	4070	
M600	6000	900 *1700	950 *1800	150	150	150	150	3600	3600	6683	6683	7039	7039	6-6 *6-6	3740	4110	
Maszt Duplex o szerokim polu widzenia	ZM200	2000	2000	2500	876	876	500	500	1500	1500	2663	2663	3039	3039	6-10	3300	3670
	ZM250	2500	2000	2500	1126	1126	750	750	1750	1750	3163	3163	3539	3539	6-10	3360	3730
	ZM300	3000	2000	2500	1376	1376	1000	1000	2000	2000	3663	3663	4039	4039	6-10	3430	3800
	ZM330	3300	2000	2500	1526	1526	1150	1150	2150	2150	3967	3967	4343	4343	6-10	3470	3840
	ZM350	3500	2000	2500	1626	1626	1250	1250	2250	2250	4163	4163	4539	4539	6-10	3500	3870
	ZM370	3700	2000	2500	1726	1726	1350	1350	2350	2350	4363	4363	4739	4739	6-10	3520	3890
	ZM400	4000	2000	2500	1926	1926	1550	1550	2550	2550	4663	4663	5039	5039	6-6 *6-10	3610	3980
	ZM425	4250	2000	2250 *2500	2051	2051	1675	1675	2675	2675	4914	4914	5290	5290	6-6 *6-10	3650	4020
	ZM450	4500	1950 *1950	2050 *2450	2176	2176	1800	1800	2800	2800	5153	5153	5529	5529	6-6 *6-10	3680	4050
	ZM500	5000	1700 *1850	1800 *2300	2426	2426	2050	2050	3050	3050	5663	5663	6039	6039	6-6 *6-6	3750	4120
ZM550	5500	1300 *1750	1350 *2100	2726	2726	2350	2350	3350	3350	6163	6163	6539	6539	*6-6	3860	4230	
ZM600	6000	900 *1700	950 *1800	2876	2876	2500	2500	3600	3600	6663	6663	7039	7039	*6-6	3930	4300	
Maszt Triplex o szerokim polu widzenia	ZSM360	3600	2000	2500	1156	1156	800	800	1570	1570	4283	4283	4639	4639	6-6	3520	3890
	ZSM400	4000	2000	2500	1306	1306	950	950	1820	1820	4683	4683	5039	5039	6-6	3550	3920
	ZSM435	4350	1950 *1950	2300 *2450	1406	1406	1050	1050	2070	2070	5033	5033	5389	5389	6-6 *6-6	3580	3950
	ZSM450	4500	1900 *1900	2300 *2450	1456	1456	1100	1100	2220	2220	5183	5183	5539	5539	6-6 *6-6	3600	3970
	ZSM470	4700	1850 *1900	2050 *2400	1521	1521	1165	1165	2320	2320	5377	5377	5733	5733	6-6 *6-6	3610	3980
	ZSM480	4800	1850 *1850	2000 *2400	1566	1566	1210	1210	2420	2420	5483	5483	5839	5839	6-6 *6-6	3620	3990
	ZSM500	5000	1650 *1800	1800 *2350	1656	1656	1300	1300	2620	2620	5683	5683	6039	6039	6-6 *6-6	3650	4020
	ZSM540	5400	1450 *1750	1550 *2200	1756	1756	1400	1400	2745	2745	6083	6083	6439	6439	3-6 *3-6	3680	4050
	ZSM600	6000	1000 *1600	1100 *1800	1956	1956	1600	1600	2870	2870	6683	6683	7039	7039	3-6 *3-6	3780	4150

Uwaga: udźwig oznaczony * dotyczy bliźniaczych kół przednich.

Konfiguracje masztów seria H3 (3t / 3,5t)

Typ masztu	Model masztu	Max. wysokość podn.	Udźwig nominalny (środek ciężkości 500mm) (kg)		Wolny skok wideł (mm)				Wysokość (mm)						Kąt pochyleńcia masztu (°)	Waga całkowita (kg)	
									Wysokość (maszt złożony)		Wysokość, maszt wysunięty (mm)						
					z/bez kraty ochronnej	z/bez kraty ochronnej	z kratą ochronną	z kratą ochronną	z/bez kraty ochronnej	z/bez kraty ochronnej	z kratą ochronną	z kratą ochronną	z/bez kraty ochronnej	z/bez kraty ochronnej		z kratą ochronną	z kratą ochronną
Maszt Standard o szerokim polu widzenia	M200	2000	3000	3500	155	160	155	160	1570	1620	2791	2811	3218	3218	6-10	4250	4610
	M250	2500	3000	3500	155	160	155	160	1820	1870	3291	3311	3718	3718	6-10	4300	4650
	M300	3000	3000	3500	155	160	155	160	2070	2120	3791	3811	4218	4218	6-10	4340	4700
	M330	3300	3000	3500	155	160	155	160	2220	2270	4091	4111	4518	4518	6-10	4360	4730
	M350	3500	3000	3500	155	160	155	160	2320	2370	4291	4311	4718	4718	6-10	4380	4750
	M370	3700	3000	3500	155	160	155	160	2420	2470	4491	4511	4918	4918	6-10	4400	4760
	M400	4000	3000	3500	155	160	155	160	2620	2670	4791	4811	5218	5218	6-10 *6-10	4490	4840
	M425	4250	2950 *3000	3400 *3500	155	160	155	160	2745	2795	5041	5061	5468	5468	6-6 *6-10	4510	4870
	M450	4500	2750 *3000	3100 *3350	155	160	155	160	2870	2920	5291	5311	5718	5718	6-6 *6-10	4540	4900
	M500	5000	2500 *2700	2800 *2900	155	160	155	160	3120	3170	5791	5811	6218	6218	6-6 *6-10	4580	4950
M550	5500	2100 *2500	2300 *2800	155	160	155	160	3420	3470	6291	6311	6718	6718	*6-6	4690	4990	
M600	6000	1500 *2200	1900 *2300	155	160	155	160	3670	3720	6791	6811	7218	7218	*6-6	4730	5040	
Maszt Duplex o szerokim polu widzenia	ZM200	2000	3000	3500	817	850	340	443	1570	1620	2735	2805	3212	3212	6-10	4270	4660
	ZM250	2500	3000	3500	1067	1100	590	693	1820	1870	3235	3305	3712	3712	6-10	4310	4700
	ZM300	3000	3000	3500	1317	1350	840	943	2070	2120	3735	3805	4212	4212	6-10	4360	4750
	ZM330	3300	3000	3500	1467	1500	990	1093	2220	2270	4035	4105	4512	4512	6-10	4390	4780
	ZM350	3500	3000	3500	1567	1600	1090	1193	2320	2370	4235	4305	4712	4712	6-10	4410	4800
	ZM370	3700	3000	3500	1667	1700	1190	1293	2420	2470	4435	4505	4912	4912	6-6 *6-10	4430	4810
	ZM400	4000	3000	3500	1867	1900	1390	1493	2620	2670	4735	4805	5212	5212	6-6 *6-10	4500	4890
	ZM425	4250	2950 *3000	3400 *3500	1992	2025	1515	1618	2745	2795	4986	5056	5463	5463	6-6 *6-10	4530	4920
	ZM450	4500	2750 *3000	3100 *3350	2117	2150	1640	1743	2870	2920	5235	5305	5712	5712	6-6 *6-10	4550	4960
	ZM500	5000	2500 *2700	2800 *2900	2367	2400	1890	1993	3120	3170	5735	5805	6212	6212	6-6 *6-6	4600	5000
ZM550	5500	2100 *2500	2300 *2800	2667	2700	2190	2293	3420	3470	6235	6305	6712	6712	*3-6	4690	5040	
ZM600	6000	1500 *2200	1900 *2300	2917	2950	2440	2543	3670	3720	6735	6805	7212	7212	*3-6	4740	5090	
Maszt Triplex o szerokim polu widzenia	ZSM360	3600	3000	3500	1067	1097	640	690	1870	1870	4395	4415	4822	4822	6-10	4510	4770
	ZSM400	4000	3000	3500	1217	1247	790	840	2020	2020	4795	4815	5222	5222	6-10	4540	4800
	ZSM435	4350	2900 *3000	3300 *3350	1317	1347	890	940	2120	2120	5145	5165	5572	5572	6-10	4580	4840
	ZSM450	4500	2850 *2950	3250 *3300	1367	1397	940	990	2170	2170	5295	5315	5722	5722	6-10	4590	4850
	ZSM470	4700	2800 *2850	3050 *3250	1427	1457	1000	1050	2230	2230	5495	5515	5922	5922	6-10	4590	4850
	ZSM480	4800	2750 *2800	2850 *3200	1467	1497	1040	1090	2270	2270	5595	5615	6022	6022	6-6 *6-10	4620	4880
	ZSM500	5000	2650 *2750	2750 *3100	1567	1597	1140	1190	2370	2370	5795	5815	6222	6222	6-6 *6-10	4640	4910
	ZSM540	5400	2350 *2700	2400 *2950	1667	1697	1240	1290	2470	2470	6195	6215	6622	6622	6-6 *6-10	4680	4940
	ZSM600	6000	1550 *2200	1750 *2400	1867	1897	1440	1490	2670	2670	6795	6815	7222	7222	6-6 *6-10	4780	5040

Uwaga: udźwig oznaczony * dotyczy bliźniaczych kół przednich.